

Bombas de inyección HDP 45

Especial para emplear en plataformas Offshore y FSPOs, ofrece Hammelmann unidades extremadamente compactas para la dosificación de líquidos.



Directrices y normas

Maschinenrichtlinie 2006/42/EG
ATEX 94/9/EG
API 674 (con variaciones)

Normas adicionales según especificaciones del cliente, por ejemplo
NORSOK M501
NORSOK M650
NACE MR0175



TA-Luft, certificado según VDI 2440

Versión libre de emisiones, especial para medios empleados que sean explosivos, tóxico o peligroso para el medio ambiente.



Sistema de fuelles con cierre hermético de gas.

Técnica

- Junta hermética para el medio empleado
- Control de sellado de pistón con aviso de avería
- Lubricación de aceite a alta presión para el mecanismo de transmisión
- Baja pulsación mediante construcción de tres émbolos
- Gran eficiencia mecánica y volumétrico
- Toma de presión M48 x 2 estándar Hammelmann
- Toma de succión a elegir entre DN 50 PN 16 según DIN ó 2" ANSI B16.5 #150 RF
- Opciones técnicas adicionales a petición disponible

Datos de rendimiento HDP 45 con convertidor de frecuencia (extracto)

Convertidor de frecuencias	5,000 psi	345 bar	10,000 psi	690 bar	15,000 psi	1035 bar
Diametro del émbolo	D 35		D 26		D 20	
Caudal	10 gpm	40 l/min	5 gpm	20 l/min	3 gpm	12 l/min
Revoluciones cigüeñal	500 rpm	500 rpm	500 rpm	500 rpm	500 rpm	500 rpm
Rendimiento motor	40 hp	30 kW	40 hp	30 kW	40 hp	30 kW
Revoluciones motor	1750 rpm	1450 rpm	1750 rpm	1450 rpm	1750 rpm	1450 rpm
NPSHR *	43 ft	13 m	30 ft	9 m	23 ft	7 m

* NSPHR = Capacidad de admisión requerido mediante presión de vapor

Regulación de caudal mediante convertidor de frecuencias externo

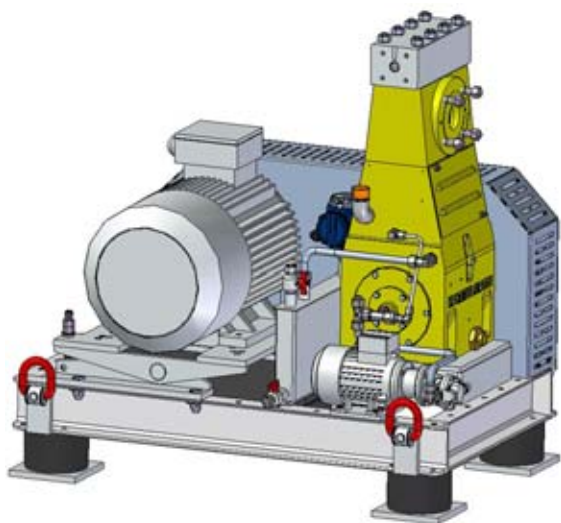

HDP 40 sin armario de distribución

Longitud: 1100 mm
 Anchura: 815 mm
 Altura: 1100 mm
 Peso aprox. 570 kg
 con 30 kW



- Ajuste de revoluciones mediante convertidor de frecuencias.
- Margen de ajuste 1:10
- Alimentación en el lado de succión mediante libre admisión

Regulación del caudal mediante convertidor de frecuencias en el bastidor de bomba (Ex d)

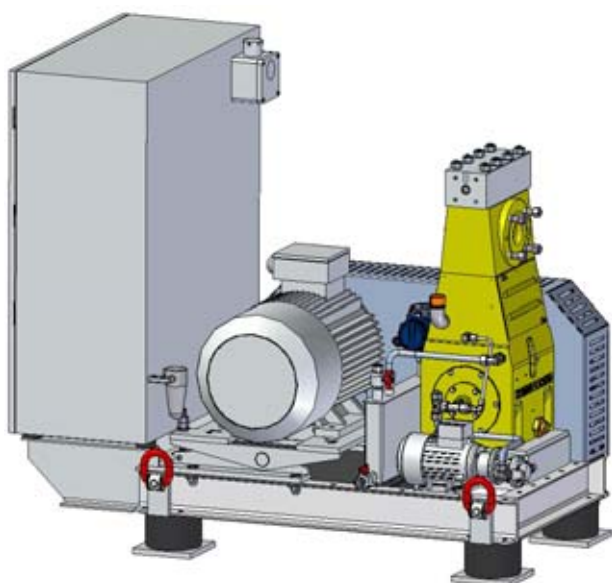

HDP 40 con armario de distribución

Longitud: 1485 mm
 Anchura: 815 mm
 Altura: 1315 mm
 Peso aprox. 700 kg
 con 30 kW



Hammelmann
 Maschinenfabrik GmbH

Postfach 3309 • D-59282 Oelde
 Zum Sundern 13-21 • Germany
 eMail: pp@hammelmann.de • Internet: www.process-pumps.de

Telefon (0 25 22) 76-0
 Telefax (0 25 22) 76-444

HAMMELMANN