

Bombas de alta presión serie HDP 170

Especificaciones

Las bombas de alta presión HAMMELMANN han sido concebidas para la consecución de un servicio permanente, dentro de su margen de potencia. La consecución de estos valores se obtienen mediante las revoluciones del cigüeñal, la media de velocidad y el diametro de los pistones, así como de su fuerza motriz.

Bomba de alta presión

Peso aprox. 525 kg

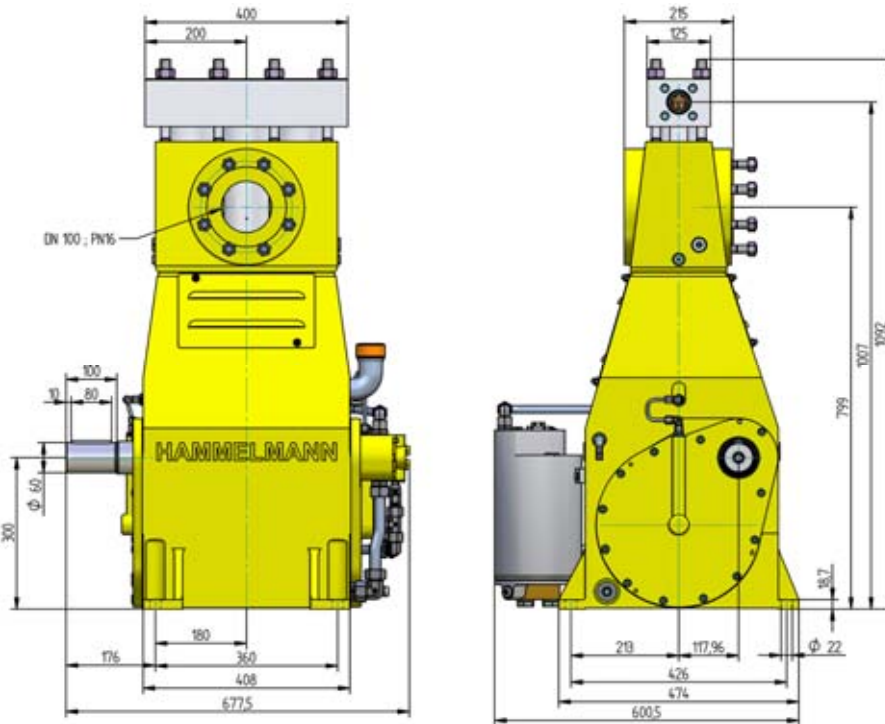

Energy efficient →



Características

- Potencia motriz de hasta 170 kW
- Modo de construcción: 3 cilindros en posición vertical
- Amplio surtido de elementos complementarios adaptables

Calidad y fiabilidad

- Cabezal de bomba de acero inoxidable libre de fatigas
- Cierre hermetico en el cigüeñal gracias a su sistema de fuelle
- Contingente de sellado individual segun campo de aplicación
- Pistones fabricados en cerámica o tungsteno
- Cámara de aspiración en bronce (standard) o en acero inoxidable
- Mecanismo de cigüeñal calculado según el "metodo de elementos finitos", concebido para una larga duración y alta seguridad de funcionamiento
- Engranaje reductor integrado
- Sistema de lubricación de aceite a presión y circulación con refrigerador y filtro

Instalación estacionaria con motor eléctrico

Longitud:

204

8 mm

Anchura:

885 mm

Altura

Dimensiones principales sin accesorios como, por ejemplo, tuberías de aspiración, sistema de regulación automática etc. Diseños y medidas más detalladas se encuentran disponibles a petición.

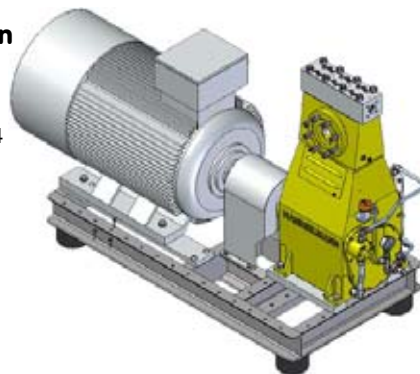

Instalación estacionaria con motor Diesel

Longitud: 1990 mm

Anchura: 1160 mm

Altura: 1405 mm

Peso: approx. 1420 kg
á 120 kW con el depósito lleno

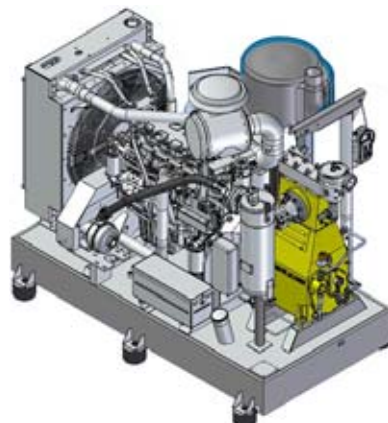

HAMMELMANN®

Datos técnicos de la bomba de alta presión HDP 170

Datos de rendimiento

Q [l/min]	Potencia motriz requerida [kW]						D	Revoluciones	
	75	90	110	132	160	170		n 1	n 2
	Presión de trabajo [bar]								
19	2050	2450	3000				17,5	1500	385
23	1700	2050	2500	2950	3000			1500/1800	465
28	1400	1700	2100	2500	3000			1800/2150	555
25	1550	1850	2300	2600			20	1500	385
30	1300	1550	1900	2300	2600			1500/1800	465
36	1100	1300	1600	1900	2300	2500		1800/2150	555
40	1000	1200	1450	1650			25	1500	385
48		1000	1200	1450	1650			1500/1800	465
57			1000	1200	1450	1600		1800/2150	555

* En presiones superiores a los 2000 bar, pérdida del 5% mediante compresibilidad del medio de elevación

57	690	830	1000	1150			30	1500	385
69	580	690	850	1000	1150			1500/1800	465
82	480	580	710	850	1000	1100		1800/2150	555
79	510	610	750	850			35	1500	385
94	420	510	620	750	850			1500/1800	465
113	350	430	520	630	760	810		1800/2150	555
104	390	470	570	650			40	1500	385
124	320	390	480	570	650			1500/1800	465
149	270	320	400	480	580	620		1800/2150	555
133	310	370	450	510			45	1500	385
159	260	310	380	450	510			1500/1800	465
190	210	260	310	380	460	490		1800/2150	555
165	250	300	370	420			50	1500	385
198	210	250	300	360	420			1500/1800	465
237	170	210	250	300	370	400		1800/2150	555
200	200	250	300	340			55	1500	385
239	170	200	250	300	340			1500/1800	465
285	140	170	210	250	300	330		1800/2150	555
236	170	210	250	290			60	1500	385
282	140	170	210	250	290			1500/1800	465
338	120	140	170	210	260	270		1800/2150	555
321	120	150	180	210			70	1500	385
384	100	120	150	180	210			1500/1800	465
460	90	100	130	150	190	200		1800/2150	555

D = diámetro del pistón [mm]
n1 = revoluciones/motor [1/min]
n2 = revoluciones/cigüeñal [1/min]

Aspectos del programa

Juego de juntas	D	HDP tipo
Hidrodinámica con pistones de tungsteno	17,5 + 20	174
Hidrodinámica con pistones de cerámica	25	173
Laberintico con pistones de cerámica	30 - 70	172
Empaquetaduras con pistones de cerámica	30 - 70	177

D = Diametro de los pistones [mm]



La bombas de émbolo de Hammelmann transforman del 93 % hasta el 98 % de la energía del cigüeñal en energía hidráulica.

3/11 © Copyright Hammelmann Maschinenfabrik GmbH, Oelde, Germany. Reservado el derecho de modificaciones técnicas.

Hammelmann
Maschinenfabrik GmbH

Postfach 3309 • D-59282 Oelde Telefon (0 25 22) 76-0
Zum Sundern 13-21 • Germany Telefax (0 25 22) 76-444
eMail: mail@hammelmann.de • Internet: www.hammelmann.de

- Fuerza de barra: 82 kN
- carrera: 75 mm
- Velocidad media de los pistones á n₂
385 1/min. = 0,97 m/sec
465 1/min. = 1,16 m/sec
555 1/min. = 1,39 m/sec

Ejemplos de unidades a alta presión



- Equipo rodado con motor eléctrico



- Unidad de insonorización acústica estacionaria o apta para la circulación



- Construido en contenedor de 10' (ó) 20' de anchura

HAMMELMANN