

Процессный поршневой насос HDP 365

Процессные насосы Hammelmann созданы для длительной работы в интенсивном режиме. Просто оцените скорость вращения коленчатого вала, среднюю скорость поршня и приводную мощность.

Насос высокого давления

Вес: приближ. 1700 кг

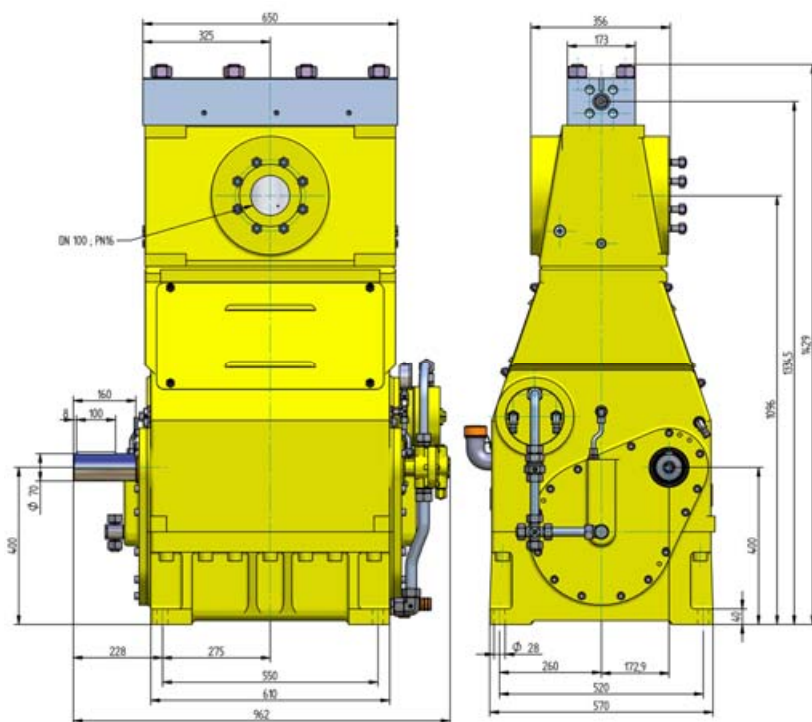

Стационарная установка с электродвигателем

Длина: 2614 мм
Ширина: 1355 мм
Высота: 1789 мм
Вес: приближ. 3800 кг для 300 кВт

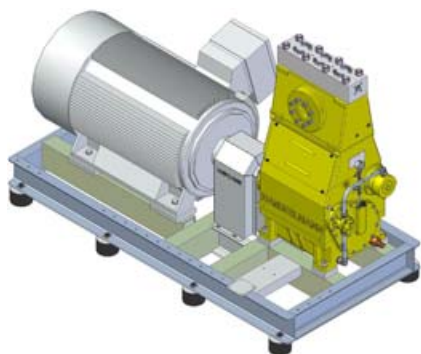

Габаритные размеры без принадлежностей, таких как компенсатор пульсаций, предохранительный клапан и т.д. Соответствующие чертежи и данные по весу доступны по запросу.



Соответствует нормам по выбросам в атмосферу TA-Luft (Clean Air) согласно VDI 2440

В конструкции с нулевыми выбросами (Zero Emission) перекачиваемая жидкость герметично изолирована внутри насоса, предотвращая утечки в атмосферу во время работы.



Сильфонная система газонепроницаема.



Характеристики

- Приводная мощность до 300 kW
- Вертикальная конструкция с 3-мя цилиндрами
- Широкий диапазон вспомогательного оборудования

Качество и надежность

- Расчет кривошипно-шатунного механизма по методу конечных элементов гарантирует длительный срок службы при высоких нагрузках
- Встроенный двойной цилиндрический косозубый редуктор с коленчатым валом, опирающимся на 2 подшипника
- Система принудительной смазки, включающая масляный насос и маслоохладитель/масляный фильтр
- Герметичная изоляция всасывающей камеры от КШМ с помощью сильфонной системы
- Всасывающая камера из бронзы или нержавеющей стали
- Поршни из керамики или карбида вольфрама
- Головка насоса из нержавеющей стали, не подверженная воздействию переменных напряжений
- Широкий выбор уплотнений и принадлежностей для головки насоса в зависимости от производительности и перекачиваемой среды

HAMMELMANN®

Серия HDP 365, технические характеристики

Производительность

Q [м³/ч]*	Требуемая приводная мощность [кВт]**					D	об/мин	
	132	160	200	250	300		n 1	n 2
	Рабочее давление [бар]							
1,68	2380	2900	3000			28	1000	230
2,04	1990	2410	3000				1000/1200	275
2,46	1650	2000	2510	3000			1200	325
2,58	1590	1930	2410	3000			1500	340
2,70	1520	1850	2080			35	1000	230
3,24	1270	1540	1930	2080			1000/1200	275
3,84	1060	1290	1610	2010	2080		1200	325
4,02	1020	1230	1540	1930	2080		1500	340

* При давлении выше 2000 бар около 5% производительности теряется из-за сжимаемости воды

3,54	1170	1420	1590			40	1000	230
4,26	970	1180	1480	1590			1000/1200	275
5,10	810	980	1230	1540	1590		1200	325
5,34	780	940	1180	1470	1590		1500	340

4,56	920	1120	1260			45	1000	230
5,46	770	930	1160	1260			1000/1200	275
6,54	640	780	970	1220	1260		1200	325
6,84	610	740	930	1160	1260		1500	340
5,70	750	910	1020			50	1000	230
6,78	620	750	940	1020			1000/1200	275
8,16	520	630	790	980	1020		1200	325
8,52	500	600	750	940	1020		1500	340
6,94	620	750	840			55	1000	230
8,31	510	620	780	840			1000/1200	275
9,97	430	520	650	810	840		1200	325
10,41	410	500	620	780	840		1500	340
8,34	520	630	710			60	1000	230
10,00	430	520	650	710			1000/1200	275
12,00	360	440	540	680	710		1200	325
12,51	340	420	520	650	710		1500	340
9,89	440	530	600			65	1000	230
11,85	370	440	560	600			1000/1200	275
14,22	300	370	460	580	600		1200	325
14,84	290	350	440	560	600		1500	340
11,48	380	460	520			70	1000	230
13,75	320	380	480	520			1000/1200	275
16,49	260	320	400	500	520		1200	325
17,21	250	310	380	480	520		1500	340
13,18	330	400	450			75	1000	230
15,78	270	330	420	450			1000/1200	275
18,94	230	280	350	430	450		1200	325
19,76	220	270	330	420	450		1500	340
14,99	290	350	400			80	1000	230
17,95	240	290	370	400			1000/1200	275
21,54	200	240	300	380	400		1200	325
22,48	190	230	290	370	400		1500	340

18,97	230	280	310			90	1000	230
22,72	190	230	290	310			1000/1200	275
27,26	160	190	240	300	310		1200	325
28,46	150	180	230	290	310		1500	340
23,42	180	220	250			100	1000	230
28,05	150	190	230	250			1000/1200	275
33,66	130	150	190	240	250		1200	325
35,13	120	150	190	230	250		1500	340
28,34	150	180	210			110	1000	230
33,94	120	150	190	210			1000/1200	275
40,73	105	130	160	200	210		1200	325
42,51	100	120	150	190	210		1500	340
33,73	130	150	170			120	1000	230
40,39	105	130	160	170			1000/1200	275
48,47	90	110	130	170			1200	325
50,59	85	105	130	160	170		1500	340

- Усилие на шатун: 200 кН
- Длина хода: 75 мм
- Средняя скорость поршня при n₂
 230 об/мин = 0,57 м/с
 275 об/мин = 0,68 м/с
 325 об/мин = 0,82 м/с
 340 об/мин = 0,85 м/с

Головка насоса высокопроизводительной конструкции ("High Flow") для диаметров поршня 90 мм и более

Переводная таблица
 Мощность 1 кВт = 1.34 л.с.
 Раб. давление 1 бар = 14.5 фунт/дюйм²
 Расход 1 л = 0.264 американского галлона
 1 л = 0.22 английского галлона

* м³/ч = Измерено для воды
 Производительность может отличаться для других сред

D = Диаметр поршня [мм]
 n1 = Скорость вращения двигателя
 n2 = Скорость вращения коленчатого вала

** Электродвигатель

Hammelmann Postfach 3309 • D-59282 Oelde Телефон (0 25 22) 76-0
 Maschinenfabrik GmbH Zum Sundern 13-21 • Germany Факс (0 25 22) 76-444
 eMail: pp@hammelmann.de • Интернет: www.process-pumps.de

