

Pompe de process à plongeur HDP 485

Les pompes de process Hammelmann sont placées dans leur domaine de puissance pour un fonctionnement en continu. Veuillez considérer le régime de vilebrequin, la vitesse moyenne de piston, le diamètre du piston et la puissance d'entraînement.

Pompe à haute pression

Poids: env. 1960 kg

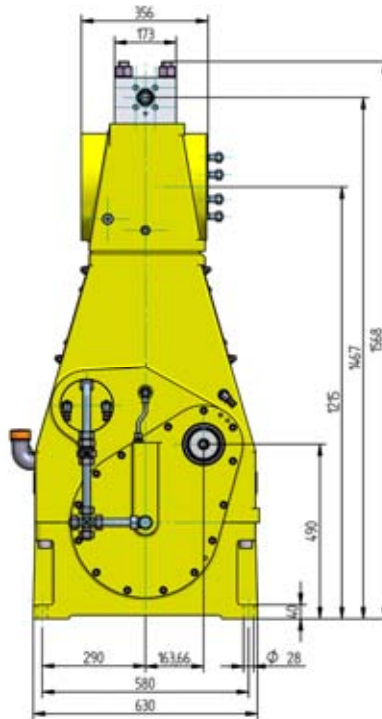
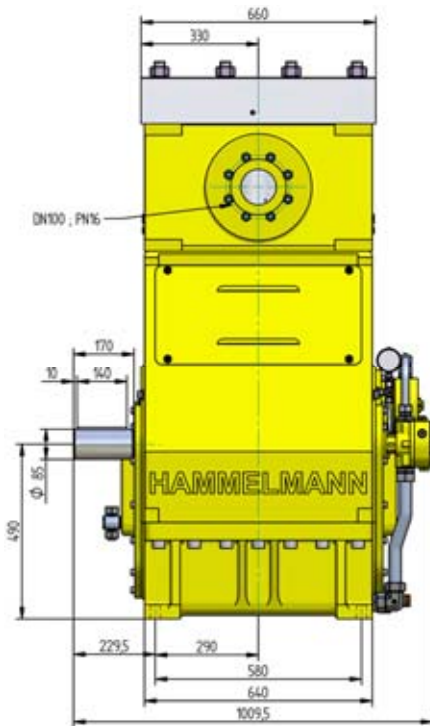

Équipement

- Puissance d'entraînement jusqu'à 400 kW
- Construction: 3 cylindres, verticaux
- Nombreux équipements supplémentaires qui s'harmonisent entre eux

Qualité et fiabilité

- "méthode d'éléments finis" et construit pour une haute durée et vie et un fonctionnement sécurisé
- Réducteur de vitesse intégré, 2 roues d'entraînement à denture hélicoïdale double, vilebrequin à 2 roulements
- Système de lubrification de circulation de pression d'huile avec refroidisseur d'huile/filtre à huile et pompe à huile
- Etanchement hermétique vers l'embellage grâce au système de soufflet
- Cuvelage à deux compartiments en bronze ou acier fin au choix
- Plongeur en céramique ou en métal dur
- Tête de pompe sans alternance de charge en acier fin
- En fonction du domaine de puissance et de fluide, étanchéités et têtes de pompe individuelles pompe individuelles

Installation stationnaire avec moteur électrique

Longueur: 2896 mm
Largeur: 1330 mm
Hauteur: 1910 mm
Poids: env. 5600 kg à 355 kW

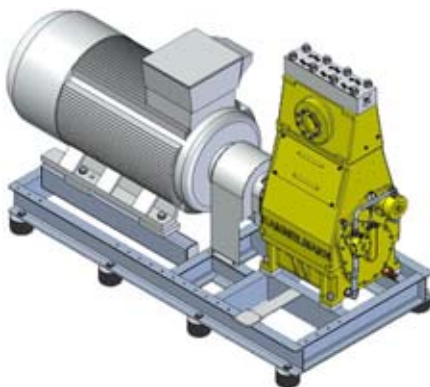

Dimensions principales sans accessoires comme des dispositifs anti-pulsateur, des valves de sécurité etc. Des plans cotés et des poids obligatoires sur demande.



TA-Luft*, certifié conformément à la directive VDI** 2440

Dans la version "Zero Emission" le fluide est séparé complètement d'environnement en sorte que dans aucun état de fonctionnement le fluide puisse s'échapper vers l'extérieur.



Le système de soufflet est imperméable au gaz.

* "TA-Luft" se réfère à l'instruction technique allemande sur le maintien de la qualité d'air.
** "VDI" Association des Ingénieurs Allemands

Données techniques série HDP 485

Caractéristiques calculées

Q [m³/h]*	Puissance d'entraînement requisse [kW]**					D	Nombre de tours	
	200	250	315	355	400		n 1	n 2
	Pression de service [bar]							
2,11	2900	3000				28	1000	210
2,53	2400	3000					1000/1200	255
3,08	2000	2500	3000				1200/1470	310
3,64	1680	2100	2650	3000			1420/1730	365
3,32	1870	2080				35	1000	210
3,99	1530	1920	2080				1000/1200	255
4,86	1270	1590	2000	2080			1200/1470	310
5,75	1080	1350	1700	1920	2080		1420/1730	365

* Pour les pressions supérieures à 2000 bars 5% de perte de par la compressibilité du produit pompé

4,39	1430	1590				40	1000	210
5,27	1170	1470	1590				1000/1200	255
6,42	970	1220	1530	1590			1200/1470	310
7,60	830	1030	1300	1470	1590		1420/1730	365

5,62	1130	1260				45	1000	210
6,74	930	1160	1260				1000/1200	255
8,21	770	960	1210	1260			1200/1470	310
9,72	650	820	1030	1160	1260		1420/1730	365

7,01	920	1020				50	1000	210
8,41	750	940	1020				1000/1200	255
10,25	620	780	980	1020			1200/1470	310
12,13	530	660	830	940	1020		1420/1730	365

8,57	760	840				55	1000	210
10,29	620	780	840				1000/1200	255
12,53	510	640	810	840			1200/1470	310
14,83	440	550	690	780	840		1420/1730	365

10,31	630	710				60	1000	210
12,37	520	650	710				1000/1200	255
15,08	430	540	680	710			1200/1470	310
17,84	370	460	580	650	710		1420/1730	365

12,23	540	600				65	1000	210
14,90	440	550	600				1000/1200	255
17,88	370	460	580	600			1200/1470	310
21,15	310	390	490	550	600		1420/1730	365

14,18	470	520				70	1000	210
17,02	380	480	520				1000/1200	255
20,74	320	400	500	520			1200/1470	310
24,53	270	340	420	480	520		1420/1730	365

16,28	400	450				75	1000	210
19,53	330	420	450				1000/1200	255
23,80	270	340	430	450			1200/1470	310
28,16	230	290	370	410	450		1420/1730	365

18,52	360	400				80	1000	210
22,22	290	360	400				1000/1200	255
27,08	240	300	380	400			1200/1470	310
32,04	200	260	320	360	400		1420/1730	365

23,44	280	310				90	1000	210
28,13	230	290	310				1000/1200	255
34,27	190	240	300	310			1200/1470	310
40,55	160	200	250	290	310		1420/1730	365

28,94	230	250				100	1000	210
34,72	180	230	250				1000/1200	255
42,31	150	190	240	250			1200/1470	310
50,06	130	160	200	230	250		1420/1730	365

35,01	190	210				110	1000	210
42,02	150	190	210				1000/1200	255
51,20	130	160	200	210			1200/1470	310
60,57	110	130	170	190	210		1420/1730	365

41,67	160	170				120	1000	210
50,00	130	160	170				1000/1200	255
60,93	105	130	170				1200/1470	310
72,08	90	115	140	160	170		1420/1730	365

* m³/h = Fluide de référence eau,
le débit d'eau varie en fonction du fluide

** Moteur électrique

D = Diamètre de piston [mm]

n1 = Nombre de tours/moteur [1/min]

n2 = Nombre de tours/vilebrequin[1/min]

- Puissance de bar: 200 kN
- Levage: 100 mm
- Vitesse moyenne de piston pour n₂
 - 210 1/min. = 0,70 m/sec
 - 255 1/min. = 0,85 m/sec
 - 310 1/min. = 1,03 m/sec
 - 365 1/min. = 1,22 m/sec



**A partir d'un diamètre de piston de 90 mm,
la tête de pompe est construite en exécution
"High Flow"**