

# Pompe de process à plongeur HDP 365

Les pompes de process Hammelmann sont placées dans leur domaine de puissance pour un fonctionnement en continu. Veuillez considérer le régime de vilebrequin, la vitesse moyenne de piston, le diamètre du piston et la puissance d'entraînement.

## Pompe à haute pression

Poids: env. 1700 kg

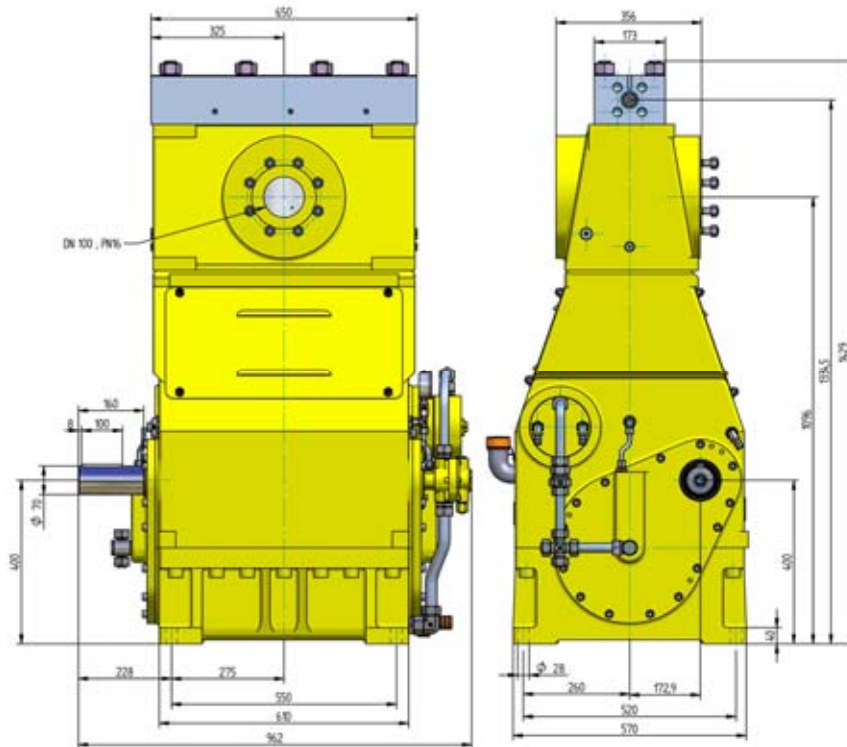

## Installation stationnaire avec moteur électrique

Longueur: 2614 mm  
 Largeur: 1355 mm  
 Hauteur: 1789 mm  
 Poids: env.. 3800 kg à 300 kW

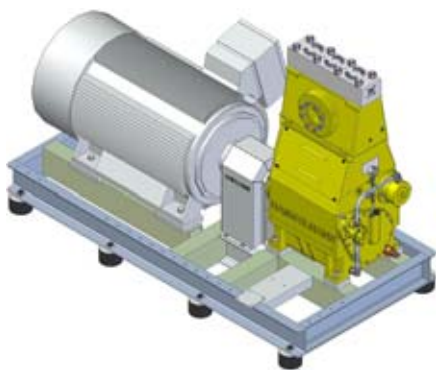

Dimensions principales sans accessoires comme des dispositifs anti-pulsateur, des valves de sécurité etc. Des plans cotés et des poids obligatoires sur demande.



TA-Luft\*, certifié conformément à la directive VDI\*\*

Dans la version "Zero Emission" le fluide est séparé complètement d'environnement en sorte que dans aucun état de fonctionnement le fluide puisse s'échapper vers l'extérieur.



Le système de soufflet est imperméable au gaz.

\* "TA-Luft" se réfère à l'instruction technique allemande sur le maintien de la qualité d'air.  
 \*\* "VDI" Association des Ingénieurs Allemands



## Équipement

- Puissance d'entraînement jusqu'à 300 kW
- Construction: 3 cylindres, verticaux
- Nombreux équipements supplémentaires qui s'harmonisent entre eux

## Qualité et fiabilité

- Embiellage, calculer selon la "méthode d'éléments finis" et construit pour une haute durée et vie et un fonctionnement sécurisé
- Réducteur de vitesse intégré, 2 roues d'entraînement à denture hélicoïdale double, vilebrequin à 2 roulements
- Système de lubrification de circulation de pression d'huile avec refroidisseur d'huile/filtre à huile et pompe à huile
- Etanchement hermétique vers l'embiellage grâce au système de soufflet
- Cuvelage à deux compartiments en bronze ou acier fin au choix
- Plongeur en céramique ou en métal dur
- Tête de pompe sans alternance de charge en acier fin
- En fonction du domaine de puissance et de fluide, étanchéités et têtes de pompe individuelles



# Données techniques série HDP 365

## Caractéristiques calculées

Q [m³/h]*	Puissance d'entraînement requisse [kW]**					D	Nombre de tours	
	132	160	200	250	300		n 1	n 2
	Pression de service bar]							
1,68	2380	2900	3000			28	1000	230
2,04	1990	2410	3000				1000/1200	275
2,46	1650	2000	2510	3000			1200	325
2,58	1590	1930	2410	3000			1500	340
2,70	1520	1850	2080			35	1000	230
3,24	1270	1540	1930	2080			1000/1200	275
3,84	1060	1290	1610	2010	2080		1200	325
4,02	1020	1230	1540	1930	2080		1500	340

- Puissance de bar: 200 kN
- Levage: 75 mm
- Vitesse moyenne de piston pour n<sub>2</sub>
  - 230 1/min = 0,57 m/sec
  - 275 1/min = 0,68 m/sec
  - 325 1/min = 0,82 m/sec
  - 340 1/min = 0,85 m/sec

\* Pour les pressions supérieures à 2000 bars 5% de perte de par la compressibilité du produit pompé

3,54	1170	1420	1590			40	1000	230
4,26	970	1180	1480	1590			1000/1200	275
5,10	810	980	1230	1540	1590		1200	325
5,34	780	940	1180	1470	1590		1500	340

4,56	920	1120	1260			45	1000	230
5,46	770	930	1160	1260			1000/1200	275
6,54	640	780	970	1220	1260		1200	325
6,84	610	740	930	1160	1260		1500	340
5,70	750	910	1020			50	1000	230
6,78	620	750	940	1020			1000/1200	275
8,16	520	630	790	980	1020		1200	325
8,52	500	600	750	940	1020		1500	340
6,94	620	750	840			55	1000	230
8,31	510	620	780	840			1000/1200	275
9,97	430	520	650	810	840		1200	325
10,41	410	500	620	780	840		1500	340
8,34	520	630	710			60	1000	230
10,00	430	520	650	710			1000/1200	275
12,00	360	440	540	680	710		1200	325
12,51	340	420	520	650	710		1500	340
9,89	440	530	600			65	1000	230
11,85	370	440	560	600			1000/1200	275
14,22	300	370	460	580	600		1200	325
14,84	290	350	440	560	600		1500	340
11,48	380	460	520			70	1000	230
13,75	320	380	480	520			1000/1200	275
16,49	260	320	400	500	520		1200	325
17,21	250	310	380	480	520		1500	340
13,18	330	400	450			75	1000	230
15,78	270	330	420	450			1000/1200	275
18,94	230	280	350	430	450		1200	325
19,76	220	270	330	420	450		1500	340
14,99	290	350	400			80	1000	230
17,95	240	290	370	400			1000/1200	275
21,54	200	240	300	380	400		1200	325
22,48	190	230	290	370	400		1500	340

**A partir d'un diamètre de piston de 90 mm, la tête de pompe est construite en exécution "High Flow"**

18,97	230	280	310			90	1000	230
22,72	190	230	290	310			1000/1200	275
27,26	160	190	240	300	310		1200	325
28,46	150	180	230	290	310		1500	340
23,42	180	220	250			100	1000	230
28,05	150	190	230	250			1000/1200	275
33,66	130	150	190	240	250		1200	325
35,13	120	150	190	230	250		1500	340
28,34	150	180	210			110	1000	230
33,94	120	150	190	210			1000/1200	275
40,73	105	130	160	200	210		1200	325
42,51	100	120	150	190	210		1500	340
33,73	130	150	170			120	1000	230
40,39	105	130	160	170			1000/1200	275
48,47	90	110	130	170			1200	325
50,59	85	105	130	160	170		1500	340

\* m³/h = Fluide de référence eau,  
le débit d'eau varie en fonction du fluide  
\*\* Moteur électrique

D = Diamètre de piston [mm]  
n1 = Nombre de tours/moteur [1/min]  
n2 = Nombre de tours/vilebrequin[1/min]

**Hammelmann** Postfach 3309 • D-59282 Oelde Telefon (0 25 22) 76-0  
Maschinenfabrik GmbH Zum Sundern 13-21 • Germany Telefax (0 25 22) 76-444  
eMail: pp@hammelmann.de • Internet: www.process-pumps.de

