

Prozess-Plungerpumpe HDP 175

Hammelmann Prozesspumpen sind für Dauerbetrieb ausgelegt. Beachten Sie Kurbelwellendrehzahl, mittlere Kolbengeschwindigkeit, Kolbendurchmesser und Antriebsleistung.

Hochdruckpumpe

Gewicht: ca. 525 kg

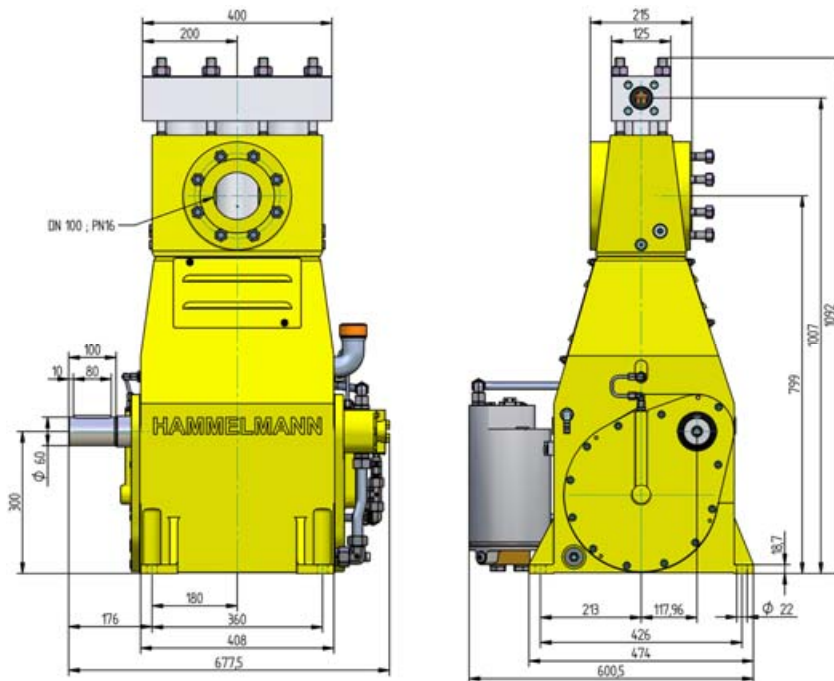

Ausstattung

- Antriebsleistung bis 132 kW
- Bauweise: 3 Zylinder, stehend
- Umfangreiche, aufeinander abgestimmte Zusatzausstattung

Qualität und Zuverlässigkeit

- Kurbeltrieb nach der "Finite-Elemente-Methode" berechnet und für hohe Lebensdauer und Betriebssicherheit konstruiert
- Integriertes Untersetzungsgetriebe, 2 schrägverzahnte Antriebsräder, 2-fach gelagerte Kurbelwelle
- Öldruckumlaufschmiersystem mit Ölkühler/Ölfilter und Ölpumpe
- Hermetische Abdichtung zum Kurbeltrieb durch Faltenbalgsystem
- Saugraum aus Bronze oder Edelstahl
- Plunger aus Keramik oder Hartmetall
- Lastwechselfreier Pumpenkopf aus Edelstahl
- Je nach Leistungsbereich und Fördermedium individuelle Dichtungssätze und Pumpenköpfe

Stationäre Anlage mit Elektromotor

Länge: 2000 mm
Breite: 1100 mm
Höhe: 1300 mm
Gewicht: ca. 1400 kg bei 132 kW

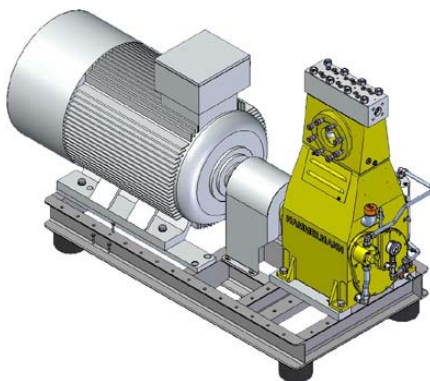

Hauptabmessungen, ohne Zubehör wie Pulsationsdämpfer, Sicherheitsventil etc. Verbindliche Maßzeichnungen und Gewichte auf Anfrage.



TA-Luft, zertifiziert gemäß VDI 2440

In der Ausführungsvariante „Zero Emission“ ist das Fördermedium komplett von der Umgebung getrennt, so dass in keinem Betriebszustand Fördermedium nach außen entweichen kann.



Das Faltenbalgsystem ist gasdicht ausgeführt.

Technische Daten HDP 175

Leistungsdaten

Q [m³/h.]*	Erforderliche Antriebsleistung [kW] **					D	Drehzahl	
	55	75	90	110	132		n 1	n 2
Betriebsdruck [bar]								
0,77	2250	3000				17,5	1000	260
0,92	1880	2550	3000				1000/1200	310
1,10	1570	2140	2570	3000			1200	370
1,15	1500	2050	2450	3000			1500	385
1,01	1720	2350	2600			20	1000	260
1,20	1430	1960	2350	2600			1000/1200	310
1,44	1200	1640	1960	2400	2600		1200	370
1,51	1150	1550	1870	2300	2600		1500	385

* Bei Drücken über 2000 bar 5% Verlust durch Kompressibilität des Fördermediums

1,60	1100	1500	1670			25	1000	260
1,92	920	1250	1500	1670			1000/1200	310
2,30	770	1050	1260	1540	1670		1200	370
2,41	730	1000	1200	1470	1670		1500	385

2,31	760	1040	1160			30	1000	260
2,76	630	870	1040	1160			1000/1200	310
3,31	530	730	870	1070	1160		1200	370
3,47	510	690	830	1020	1160		1500	385
3,14	560	760	850			35	1000	260
3,76	470	640	760	850			1000/1200	310
4,51	390	530	640	780	850		1200	370
4,72	370	510	610	750	850		1500	385
4,15	430	580	650			40	1000	260
4,96	360	490	590	650			1000/1200	310
5,95	300	410	490	600	650		1200	370
6,23	280	390	470	570	650		1500	385
5,31	340	460	510			45	1000	260
6,34	280	380	460	510			1000/1200	310
7,61	230	320	390	470	510		1200	370
7,96	220	310	370	450	510		1500	385
6,60	270	370	420			50	1000	260
7,92	230	310	370	420			1000/1200	310
9,49	190	260	310	380	420		1200	370
9,96	180	250	300	360	420		1500	385
8,02	220	310	340			55	1000	260
9,57	190	260	310	340			1000/1200	310
11,49	160	210	260	310	340		1200	370
12,02	150	200	250	300	340		1500	385
9,53	190	260	290			60	1000	260
11,40	160	220	260	290			1000/1200	310
13,68	130	180	220	260	290		1200	370
14,30	120	170	210	250	290		1500	385
12,98	140	190	210			70	1000	260
15,51	115	160	190	210			1000/1200	310
18,61	95	130	160	190	210		1200	370
19,47	90	120	150	180	210		1500	385

* m³/h. = Bezugsfluid Wasser
Fördermengen variieren je nach Fluid
** Elektromotor

D = Kolbendurchmesser [mm]
n1 = Drehzahl/Motor [1/min]
n2 = Drehzahl/Kurbelwelle [1/min]

- Stangenkraft: 82 kN
- Hub: 75 mm
- Mittlere Kolbengeschwindigkeit bei n₂
260 1/min. = 0,65 m/sec
310 1/min. = 0,78 m/sec
370 1/min. = 0,93 m/sec
385 1/min. = 0,97 m/sec

