

Prozess-Plungerpumpe HDP 125

Hammelmann Prozesspumpen sind für Dauerbetrieb ausgelegt. Beachten Sie Kurbelwellendrehzahl, mittlere Kolbengeschwindigkeit, Kolbendurchmesser und Antriebsleistung.

Hochdruckpumpe

Gewicht: ca. 380 kg

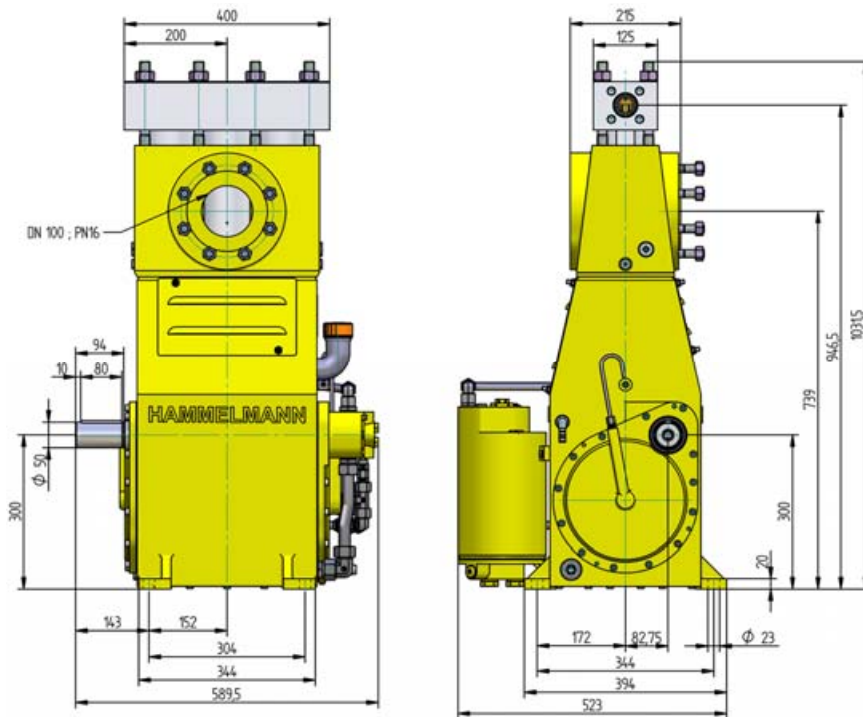

Ausstattung

- Antriebsleistung bis 90 kW
- Bauweise: 3 Zylinder, stehend
- Umfangreiche, aufeinander abgestimmte Zusatzausstattung

Qualität und Zuverlässigkeit

- Kurbeltrieb nach der "Finite-Elemente-Methode" berechnet und für hohe Lebensdauer und Betriebssicherheit konstruiert
- Integriertes Untersetzungsgetriebe, 2 schrägverzahnte Antriebsräder, 2-fach gelagerte Kurbelwelle
- Öldruckumlaufschmiersystem mit Ölkühler/Ölfilter und Ölpumpe
- Hermetische Abdichtung zum Kurbeltrieb durch Faltenbalgsystem
- Saugraum aus Bronze oder Edelstahl
- Plunger aus Keramik oder Hartmetall
- Lastwechselfreier Pumpenkopf aus Edelstahl
- Je nach Leistungsbereich und Fördermedium individuelle Dichtungssätze und Pumpenköpfe

Stationäre Anlage mit Elektromotor

Länge: 1856 mm
Breite: 850 mm
Höhe: 1290 mm
Gewicht: ca. 1600 kg
bei 75 kW

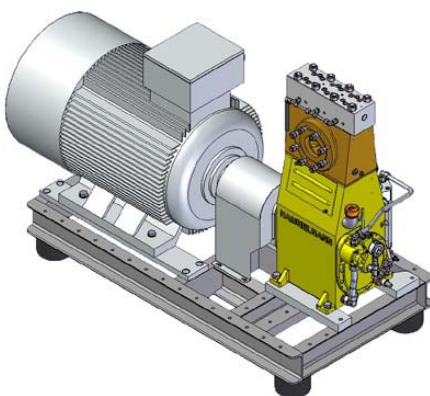

Hauptabmessungen, ohne Zubehör wie Pulsationsdämpfer, Sicherheitsventil etc. Verbindliche Maßzeichnungen und Gewichte auf Anfrage.



TA-Luft, zertifiziert gemäß VDI 2440

In der Ausführungsvariante „Zero Emission“ ist das Fördermedium komplett von der Umgebung getrennt, so dass in keinem Betriebszustand Fördermedium nach außen entweichen kann.



Das Faltenbalgsystem ist gasdicht ausgeführt.

Technische Daten HDP 125

Leistungsdaten

Q [m³/h]*	Erforderliche Antriebsleistung [kW] **					D	Drehzahl	
	37	45	55	75	90		n 1	n 2
	Betriebsdruck [bar]							
0,52	2180	2650	3000			17,5	1000	245
0,62	1800	2200	2650	3000			1000/1200	295
0,76	1500	1800	2250	3000			1200	350
0,79	1450	1770	2160	2950	3000		1500	365
0,70	2030	2480	2610	2610		20	1000	245
0,84	1690	2060	2610	2610			1000/1200	295
1,01	1400	1720	2340	2600			1200	350
1,04	1350	1650	2250	2250	2600		1500	365

* Bei Drücken über 2000 bar 5% Verlust durch Kompressibilität des Fördermediums

1,11	1070	1300	1590	1670		25	1000	245
1,34	890	1080	1320	1670			1000/1200	295
1,61	740	900	1100	1500	1670		1200	350
1,67	710	860	1060	1440	1670		1500	365

1,60	740	900	1100	1160		30	1000	245
1,92	610	750	910	1160			1000/1200	295
2,32	510	620	760	1040	1160		1200	350
2,41	490	600	730	1000	1160		1500	365
2,18	540	660	810	850		35	1000	245
2,62	450	550	670	850			1000/1200	295
3,15	370	460	560	760	850		1200	350
3,27	360	440	540	730	850		1500	365
2,88	410	510	620	650		40	1000	245
3,46	340	420	510	650			1000/1200	295
4,16	290	350	430	580	650		1200	350
4,32	270	340	410	580	650		1500	365
3,68	330	400	490	510		45	1000	245
4,42	270	330	400	510			1000/1200	295
5,32	230	280	340	460	510		1200	350
5,53	220	260	320	440	510		1500	365
4,60	270	320	400	420		50	1000	245
5,52	220	270	330	420			1000/1200	295
6,63	180	220	270	370	420		1200	350
6,89	180	210	260	360	420		1500	365
5,56	220	270	330	340		55	1000	245
6,67	180	220	270	340			1000/1200	295
8,03	150	180	220	310	340		1200	350
8,33	140	180	220	300	340		1500	365
6,60	180	220	270	290		60	1000	245
7,94	150	180	230	290			1000/1200	295
9,56	125	150	190	260	290		1200	350
9,92	120	150	180	250	290		1500	365
9,00	130	160	200	210		70	1000	245
10,81	110	130	160	210			1000/1200	295
13,02	95	115	140	190	210		1200	350
13,51	90	110	130	180	210		1500	365

* m³/h = Bezugsfluid Wasser
Fördermengen variieren je nach Fluid
** Elektromotor

D = Kolbendurchmesser [mm]
n1 = Drehzahl/Motor [1/min]
n2 = Drehzahl/Kurbelwelle [1/min]

- Stangenkraft: 82 kN
- Hub: 55 mm
- Mittlere Kolbengeschwindigkeit bei n₂
245 1/min = 0,45 m/sec
295 1/min = 0,54 m/sec
350 1/min = 0,65 m/sec
365 1/min = 0,67 m/sec

